

8101.10.20.509/1

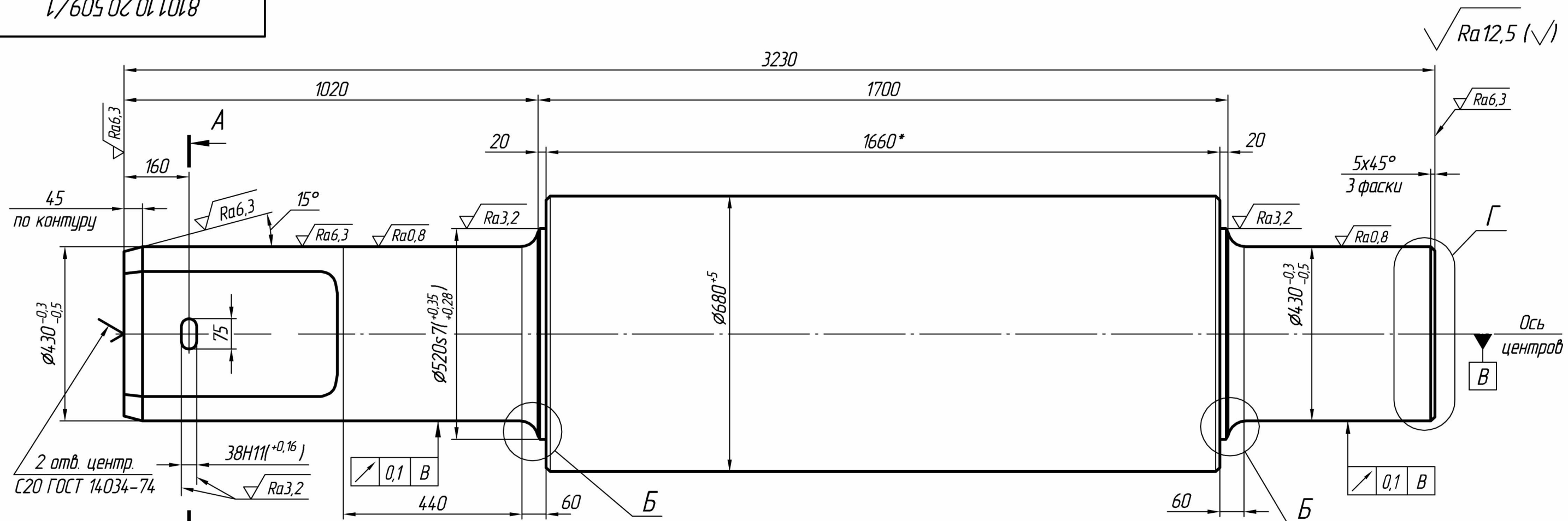

п.5

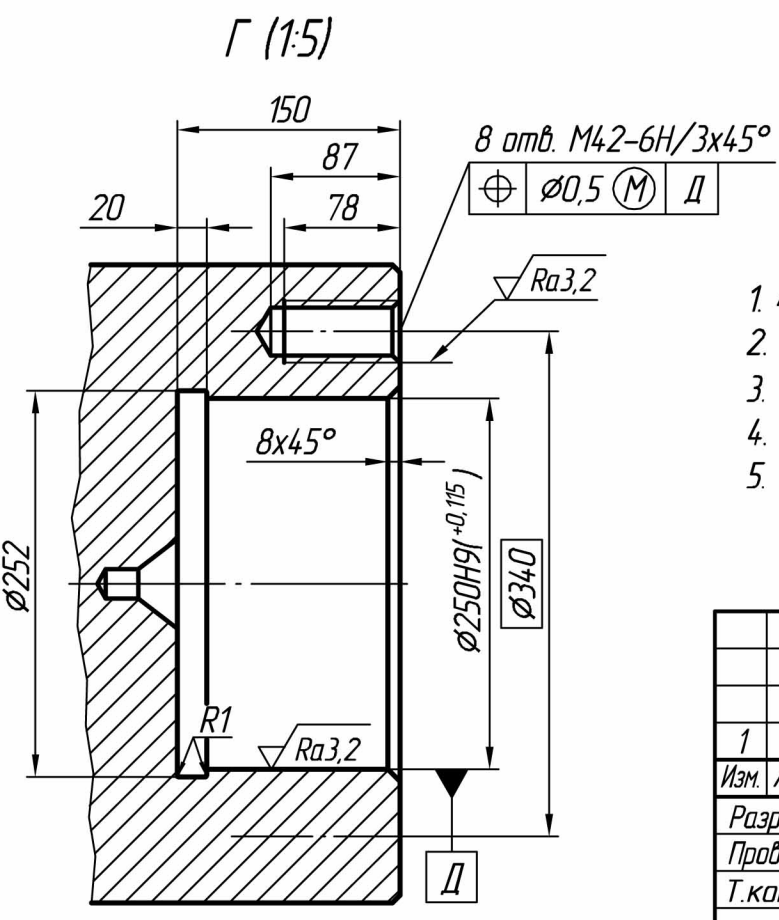
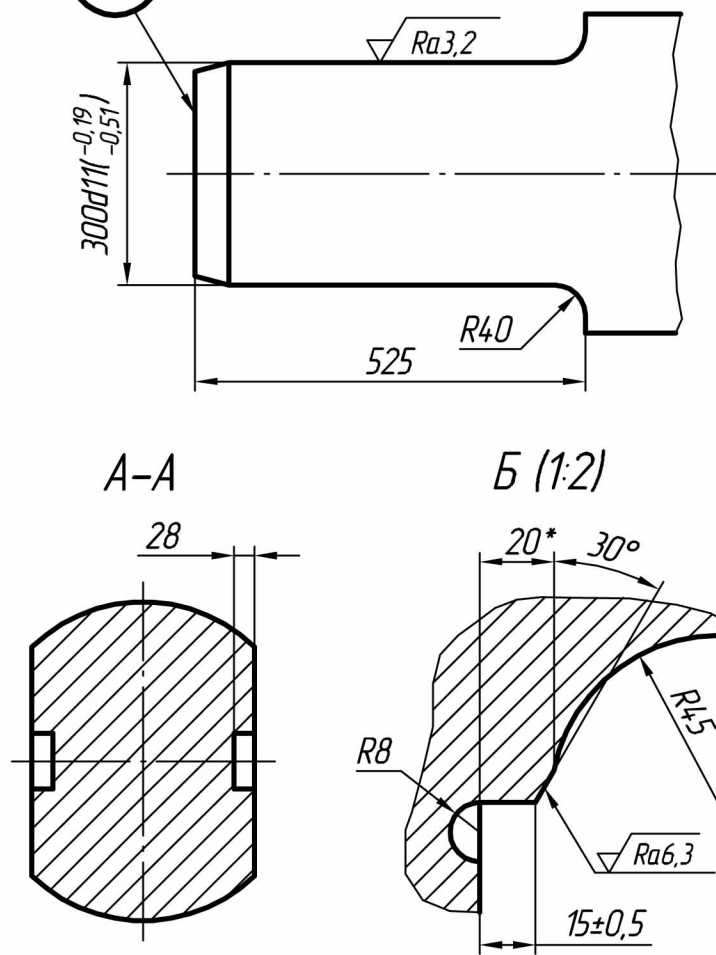

1. 45...55 HSD.
2. Допуск радиального биения поверхн. Д относительно оси центров 0,1 мм.
3. Общие допуски по ГОСТ 30893.1: +t₂, -t₂, ±t₂/2.
4. * Размер для справок.
5. Маркировать по ТУ 14-120-35-03.

Испол. № подл. Подп. и дата. Взам. инв. № Инв. № дубл. Подп. и дата. Инв. № подл.

8101.10.20.509/1

					8101.10.20.509/1			
1	Зам.	—	[Signature]	05.12.08	Валок рабочий клетки 680	Лит.	Масса	Масштаб
Изм.	Лист	№докум.	Подп.	Дата			6,2 т	1:10
Разраб.	Горохов	[Signature]	03.12.08			Лист	Листов	1
Проб.	Пизгачев	[Signature]	03.12.08			Чугун СПХН-45 ТУ 14-120-35-03		
Т.контр.					МЗ "Петросталь" Технологический отдел			
Н.контр.	Митенев	[Signature]	03.12.08					
Утв.	Соколов	[Signature]	03.12.08					